

ZEN PARC

Parc modulaire pour les petits mammifères

Parque modular para pequeños mamíferos

Code article : 1613726

Código de artículo: 1613726

Ref. : 3275974154401

NOTICE DE MONTAGE INSTRUCCIONES DE MONTAJE

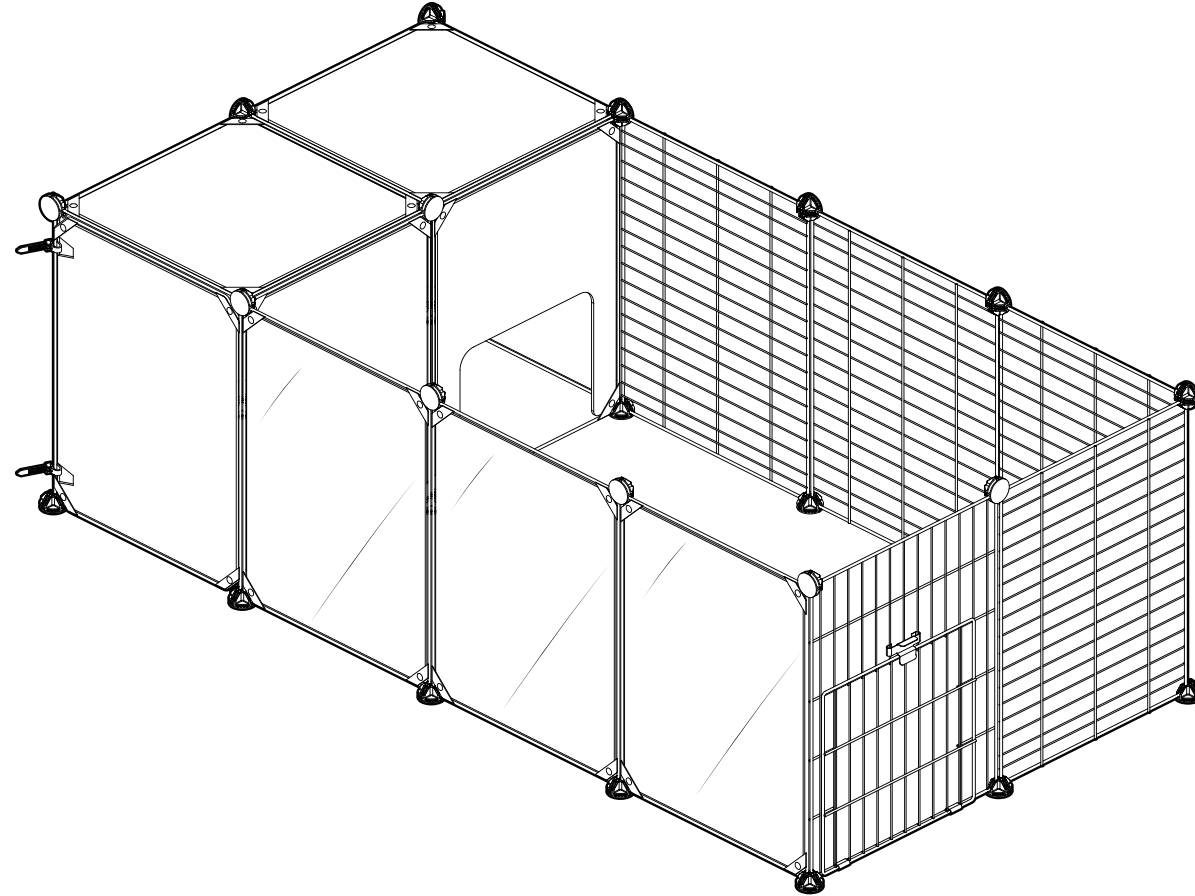

Service Relation Client
Servicio de Atención al Cliente
Tél. : +33 (0)176 28 46 75
(Appel non surtaxé)
contact@pure-family.fr



83, Avenue de la Grande Armée
75782 Paris cedex 16
FRANCE

MARQUE PASSION PRODUCTION
83, Avenue de la Grande Armée, 75782 Paris cedex 16 - France
Produit fabriqué en Chine / Fabricado en China



FR
DONNEZ
OU
RECYCLEZ



ASSOCIATION



MAGASIN



DÉCHÈTERIE

Adresses sur quefairedemesdechets.fr



PURE FAMILY

Recommandations

Recomendaciones

FRANÇAIS



Votre parc modulaire ZEN PARC PURE FAMILY est un habitat idéal pour votre compagnon. Votre lapin ou votre cochon d'inde va apprécier la cachette dont le design est inspiré du terrier dans la nature. La transparence des panneaux et le bois favoriseront son bien-être et l'aideront à explorer son territoire en toute sérénité ! Vous pourrez faire évoluer votre parc modulaire ZEN PARC PURE FAMILY en y ajoutant des modules complémentaires et des accessoires tels que présentés à la fin de cette notice.

A. Caractéristiques principales :

- Parc modulaire ZEN PARC vendu sans kit d'extension et sans animaux.
- Dimensions de l'habitat modulable :
 - Largeur : 1420 mm
 - Hauteur : 460 mm
 - Profondeur : 715 mm
- Poids : 7,3 Kg
- Fabriqué en contreplaqué avec un film plastique protecteur en finition bois, acier peint et plastique.
- Modularité :
 - Cet habitat peut être agrandi avec un ou plusieurs autres parcs et un lot d'accessoires prévus à cet effet.

B. Précautions d'utilisation :

- Usage domestique, à monter soi-même.
- Non adapté à un usage professionnel.
- Ce produit est destiné à une utilisation en intérieur uniquement.
- Ne jetez aucun emballage tant que vous n'avez pas vérifié que vous disposez de toutes les pièces et accessoires nécessaires.
- Lors du montage, conservez le produit hors de la portée des enfants. Ce produit contient de petites pièces qui pourraient présenter un risque d'étouffement en cas d'ingestion. Gardez ces éléments hors de portée des enfants.
- Assurez-vous visuellement et avant usage que le produit ne présente pas de défauts majeurs.
- Vérifiez la présence et l'état des composants et des pièces avant de débiter le montage.
- Ne montez ou n'utilisez pas l'habitat si certains éléments sont cassés, endommagés ou manquants, et n'utilisez que des pièces approuvées par le fabricant.
- Assurez-vous que l'habitat modulaire est bien assemblé avant d'utiliser le produit. Il est conseillé de vérifier régulièrement le montage et le serrage des serrures avant de l'utiliser.

- Ne convient pas à un usage alimentaire.

Recommandations :

- Installez le produit sur une surface plane. Assurez-vous de la stabilité du produit avant utilisation.
- Procédez avec soin en manipulant les différentes pièces de votre habitat.
- Gardez les enfants et les animaux domestiques loin du lieu de travail pour éviter les distractions et les accidents qui peuvent se produire pendant le montage.
- Veillez à ce que votre poids ne repose jamais entièrement sur l'habitat. Ne pas grimper dessus.
- L'installation est recommandée loin des zones à risques et hors de portée d'objets fragiles ou autres types de produits sensibles.
- Ce produit est uniquement destiné aux animaux. Surveillez les animaux et enfants à proximité.
- Afin d'éviter le basculement accidentel du produit, il est conseillé de le fixer au mur. La visserie nécessaire à cette jonction, dépendante de la nature du mur, n'est pas fournie. Adaptez la quincaillerie à votre support. En cas de doute, demandez conseil à un professionnel.
- Peut être assemblé différemment, déplacé ou rangé facilement si besoin.

C. Conseils d'utilisation :

- Pour le bien-être du lapin ou cochon d'inde, évitez de disposer l'habitat dans les zones trop passantes ou trop exposées aux courants d'air, privilégiez les espaces calmes favorisant le repos ou l'observation.
- Les grilles peuvent servir de support pour les accessoires à suspendre (ex : biberon, râtelier).

D. Soins et entretien :

- Dépoussiérez soigneusement puis humectez un chiffon doux et propre d'eau légèrement savonneuse afin de ne pas endommager la couche de revêtement plastique recouvrant les panneaux de bois.
- N'utilisez pas de produits de nettoyage abrasifs ou solvants. Privilégiez une lingette microfibre pour nettoyer les panneaux transparents.
- Certaines pièces du produit sont considérées en tant que pièces d'usure sur lesquelles le lapin ou cochon d'inde va concentrer son énergie. Les signes d'usure naturelle constatés vous rappelleront qu'il est temps de les changer et des pièces de rechange sont conçues en conséquence.

IMPORTANT! À LIRE ATTENTIVEMENT ET À CONSERVER POUR CONSULTATION ULTÉRIEURE

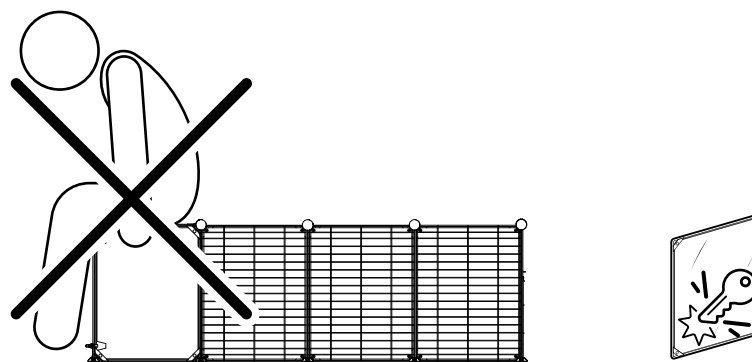
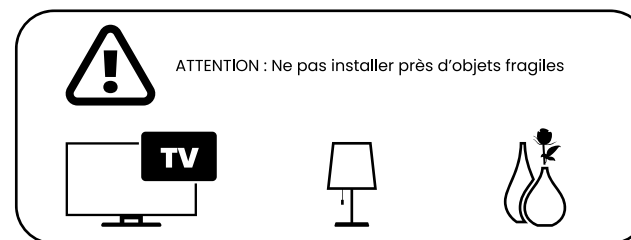
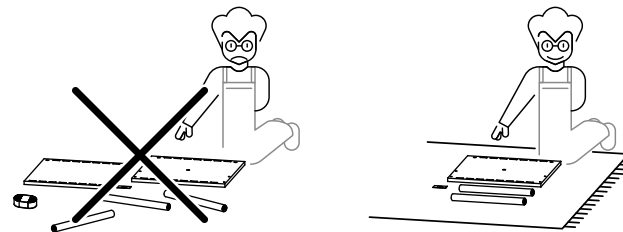

Recomendaciones

Recommandations

ESPAÑOL



Su parque modular ZEN PARC PURE FAMILY es el hábitat ideal para su compañero.

Tu conejo o cobaya apreciará este escondite cuyo diseño está inspirado en las madrigueras de la naturaleza. ¡La transparencia de los paneles y la madera promoverán su bienestar y le ayudarán a explorar su territorio con total serenidad!

Puede mejorar su parque modular ZEN PARC PURE FAMILY añadiendo módulos y accesorios adicionales como se presenta al final de esta guía.

A. Características principales :

- Parque modular ZEN PARC se vende sin kit de ampliación y sin animales.

- Dimensiones del hábitat modular :

- Ancho : 1420 mm
- Altura : 460 mm
- Profundidad : 715 mm

- Peso : 7,3 Kg

- Fabricado en contrachapado con película plástica protectora acabado madera, acero pintado y plástico.

- Modularidad :

- Este hábitat se puede ampliar con uno o varios otros parques y un conjunto de accesorios diseñados para tal fin.

B. Precauciones de uso :

- Uso doméstico, automontaje.

- No apto para uso profesional.

- Este producto está diseñado para uso en interiores únicamente.

- No tire ningún embalaje hasta que haya comprobado que tiene todas las piezas y accesorios necesarios.

- Durante el montaje, mantenga el producto fuera del alcance de los niños. Este producto contiene piezas pequeñas que podrían representar un peligro de asfixia si se ingieren. Mantenga estos artículos fuera del alcance de los niños.

- Compruebe visualmente que el producto no presente defectos importantes antes de su uso.

- Verifique la presencia y el estado de los componentes y piezas antes de iniciar el montaje.

- No ensamble ni utilice el hábitat si alguna pieza está rota, dañada o falta y utilice únicamente piezas aprobadas por el fabricante.

- Asegúrese de que el hábitat modular esté correctamente ensamblado antes de usar el producto. Es aconsejable comprobar periódicamente el montaje y el apriete de las bridas antes de su uso.

- No apto para uso alimentario.

Recomendaciones :

- Instale el producto sobre una superficie plana. Asegúrese de la estabilidad del producto antes de usarlo.

- Proceda con cuidado al manipular los diferentes partes de su hábitat.

- Mantenga a los niños y las mascotas alejados del área de trabajo para evitar distracciones y accidentes que puedan ocurrir durante el montaje.

- Asegúrese de que su peso nunca descanse completamente sobre el hábitat. No se suba encima.

- Se recomienda su instalación lejos de zonas de riesgo y fuera del alcance de objetos frágiles u otro tipo de productos sensibles.

- Este producto está destinado únicamente a animales. Supervise a los animales y niños cercanos.

- Para evitar que el producto se vuelque accidentalmente, se recomienda fijarlo a la pared. Los tornillos necesarios para esta unión, dependiendo de la naturaleza de la pared, no se suministran. Adapte el anclaje a su soporte. En caso de duda, busque asesoramiento profesional.

- Se puede montar de forma diferente, mover o almacenar fácilmente si es necesario.

C. Instrucciones de uso :

- Para el bienestar del conejo o cobaya, evite ubicar el hábitat en zonas con mucho tránsito o demasiada exposición a corrientes de aire y elija espacios tranquilos que fomenten el descanso o la observación.

- Las rejillas se pueden utilizar como soporte para colgar accesorios (ej: biberón, estante).

D. Cuidado y mantenimiento :

- Quite el polvo con cuidado y luego humedezca un paño suave y limpio con agua ligeramente jabonosa para no dañar el revestimiento plástico que cubre los paneles de madera.

- No utilice productos de limpieza abrasivos ni disolventes. Utilice un paño de microfibra para limpiar los paneles transparentes.

- Algunas partes del producto se consideran piezas de desgaste en las que el conejo o cobaya concentrará su energía.

Los signos de desgaste natural le recordarán que es momento de cambiarlos y las piezas de repuesto están diseñadas en consecuencia.

¡IMPORTANTE! POR FAVOR LEA CUIDADOSAMENTE Y CONSÉRVELO PARA FUTURAS CONSULTAS

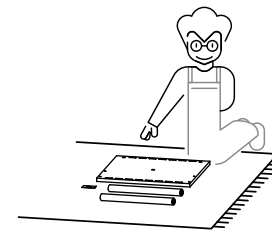
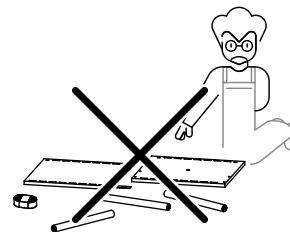

PRECAUCIÓN: No lo instale cerca de objetos frágiles.

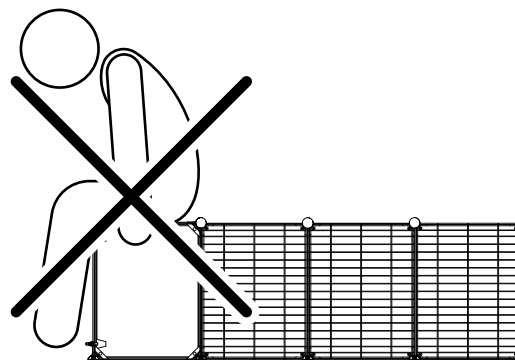

Nomenclature

Nomenclatura

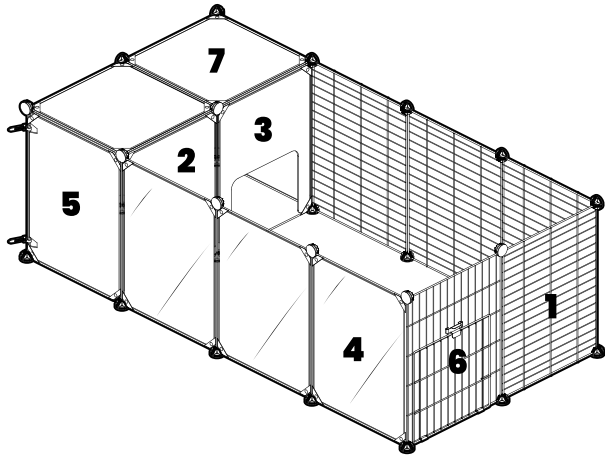

- N°1 : 4 grilles
- N°2 : 4 panneaux bois stratifiés
- N°3 : 1 panneau bois d'entrée
- N°4 : 3 panneaux transparents
- N°5 : 1 porte en bois
- N°6 : 1 grille avec porte grillagée
- N°7 : 2 panneaux bois plafond

- A : 26 connecteurs plastiques
- B : 2 serflex amovibles
- C : 32 serflex de fixation

- N°1 : 4 rejillas
- N°2 : 4 paneles de madera laminada
- N°3 : 1 panel de entrada de madera
- N°4 : 3 paneles transparentes
- N°5 : 1 puerta de madera
- N°6 : 1 rejilla con puerta de malla
- N°7 : 2 paneles de techo de madera

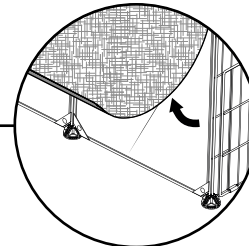
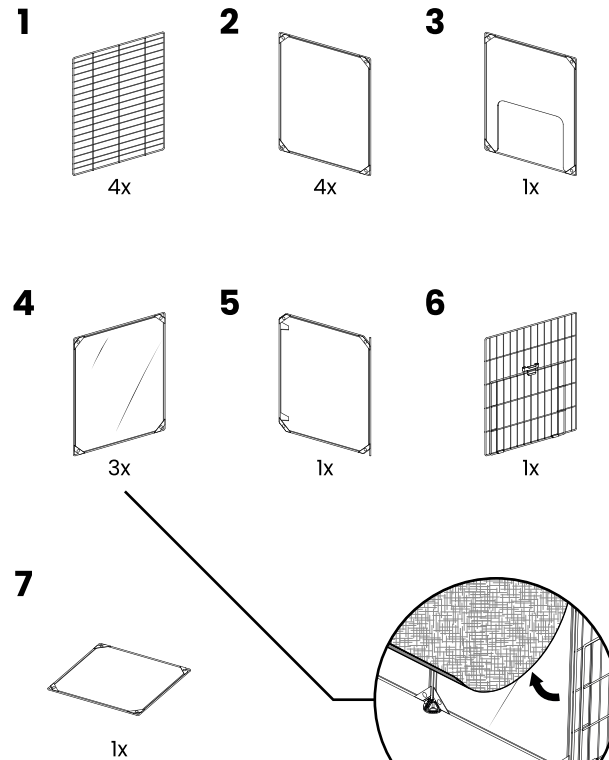

- A : 26 conectores de plástico
- B : 2 bridas extraíbles
- C : 32 bridas de fijación

Ce kit contient :
Este kit contiene:



i Protection : Avant l'installation, nous vous conseillons de retirer le film de protection kraft des panneaux transparents.

Protección: Antes de la instalación, recomendamos retirar la película protectora kraft de los paneles transparentes.

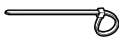
A		Ø35*20 mm	26x
B		150*7,5 mm	2x
C		100*3,6 mm	30x (+2)

Instructions

Instrucciones

Montage étape par étape

Montaje paso a paso

1

i Protection : Si vous souhaitez utiliser le tapis de sol (cf. page 7), veuillez à l'installer au sol avant de procéder au montage du parc.
Protección : Si quiere usar la alfombra del suelo (ver página 7), asegúrese de instalarla en el suelo antes de montar el parque.



A 5x

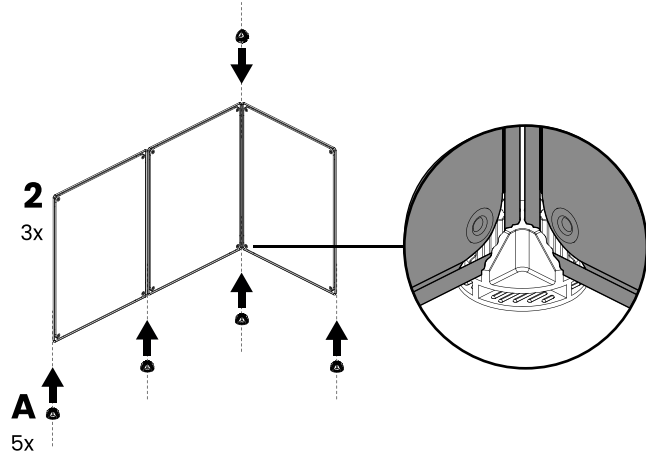

2



A 2x

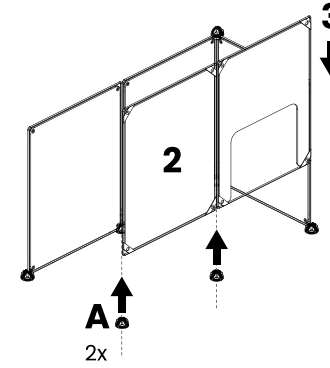

3



A 5x

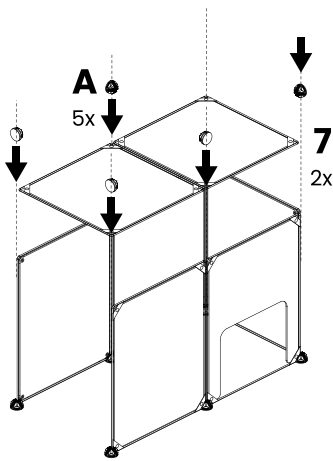

4



B 2x

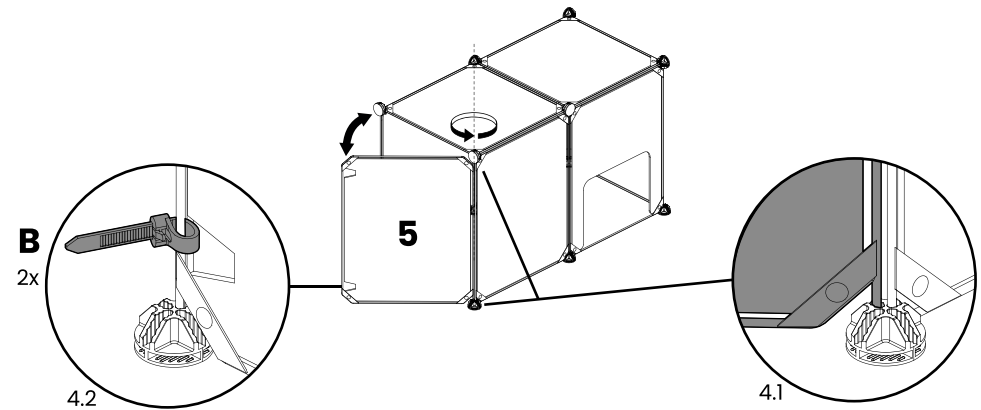

Instructions

Instrucciones

Montage étape par étape

Montaje paso a paso

5

Position : Tous les panneaux des côtés sont interchangeables : modulez en fonction de votre espace.
Posición: Todos los paneles laterales son intercambiables: ajústelos para adaptarse a su espacio.



A 6x

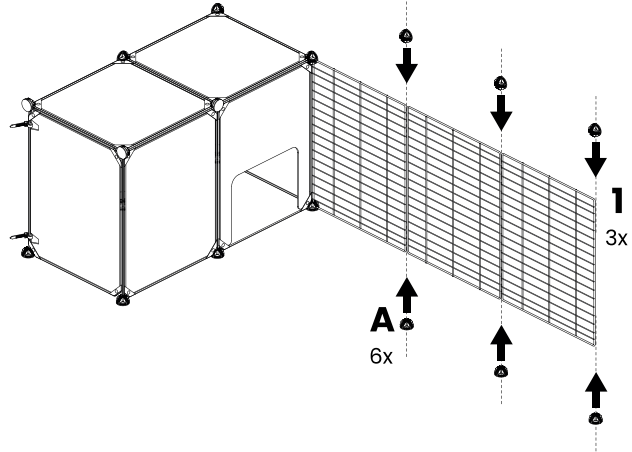

6



A 6x

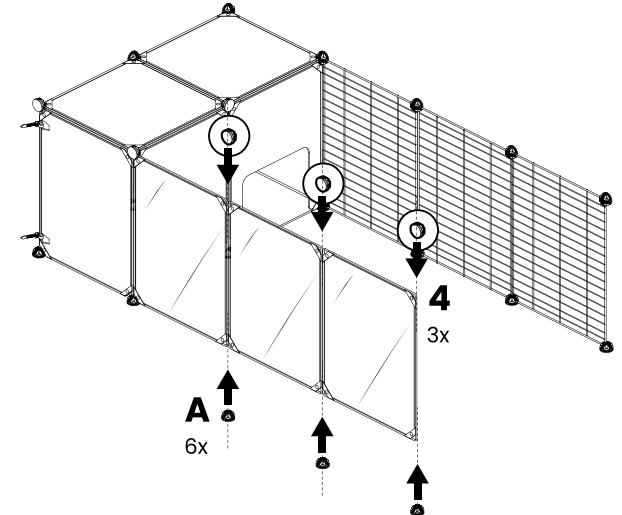

7



A 2x

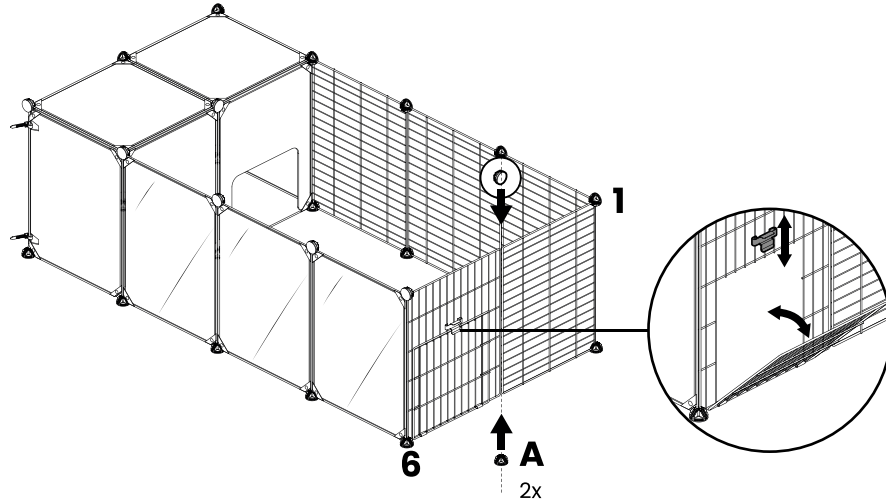

8



C 30x

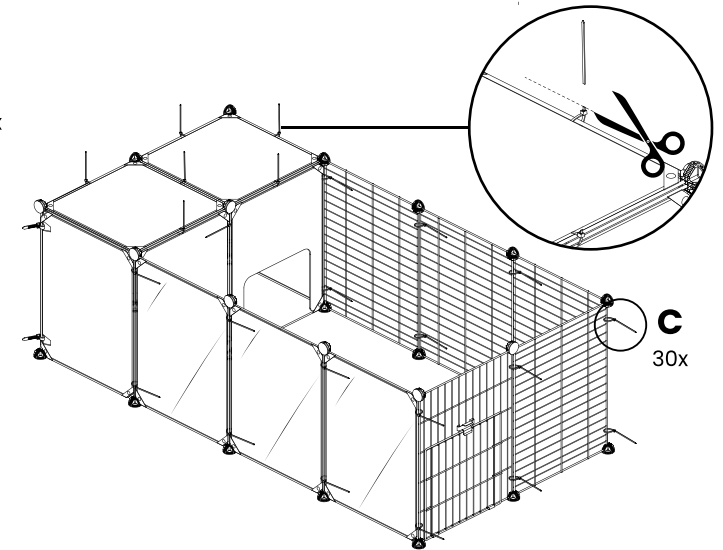

Retrouvez ces produits sur nos sites de ventes en ligne :

Encuentre estos productos en nuestras tiendas online:

et / ou : y / o:

www.gammvert.fr
www.jardiland.com

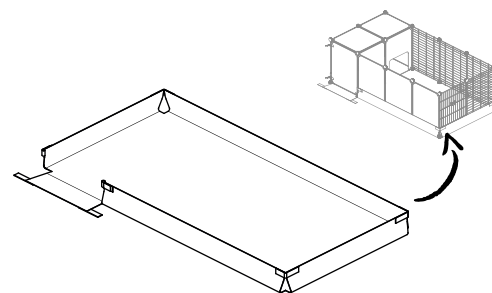

Tapis de sol

Tapis de sol en polyester - Alfombrillas de poliéster

Code article : 1613731

Código de artículo: 1613731

Ref. : 3275974154456

Ce tapis de sol imperméable en polyester est spécialement conçu pour s'installer sous le parc afin de protéger efficacement votre sol. Il se nettoie facilement à la main avec de l'eau et du savon.

Esta alfombrilla de poliéster impermeable está especialmente diseñada para instalarse debajo del parque para proteger eficazmente su suelo. Se limpia fácilmente a mano con agua y jabón.

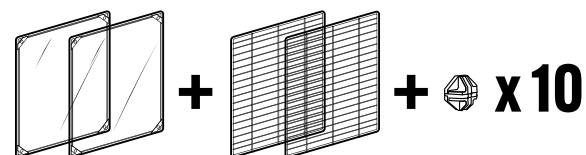

Kit d'extension

*2 panneaux transparents + 2 grilles + 10 connecteurs -
2 paneles transparentes + 2 rejillas + 10 conectores*

Code article : 1613728

Código de artículo: 1613728

Ref. : 3275974154425

Avec ce kit d'extension composé de 2 panneaux transparents, 2 grilles et 10 connecteurs, vous pouvez agrandir et moduler votre parc à votre guise.

Con este kit de ampliación compuesto por 2 paneles transparentes, 2 rejillas y 10 conectores podrá ampliar y adaptar su parque como desee.

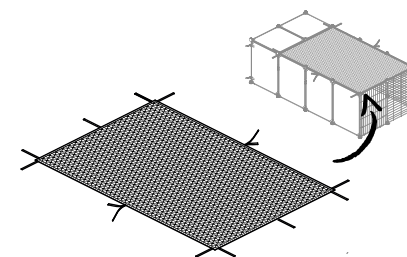

Filet

Filet anti-saut en polyester - Red antifugas de poliéster

Code article : 1613729

Código de artículo: 1613729

Ref. : 3275974154432

Ce filet de protection anti-saut en polyester résistant et facile à fixer au-dessus du parc vous permet d'éviter les fugues de vos petits mammifères. Il se nettoie facilement à la main avec de l'eau et du savon.

Esta red antifugas de poliéster, duradera y fácil de colocar sobre el corral, ayuda a evitar que los pequeños mamíferos se escapen. Se limpia fácilmente a mano con agua y jabón.



Connecteurs

4 Connecteurs de panneaux en plastique - 4 conectores de panel de plástico

Code article : 1613730

Código de artículo: 1613730

Ref. : 3275974154449

Ces connecteurs de panneaux, vendus en lot de 4, vous permettent de compléter votre kit d'extension et fixer les différents éléments.

Estos conectores de panel, vendidos en juegos de 4, permiten completar el kit de ampliación y fijar los diferentes elementos.

Compatibilité

Compatibilidad

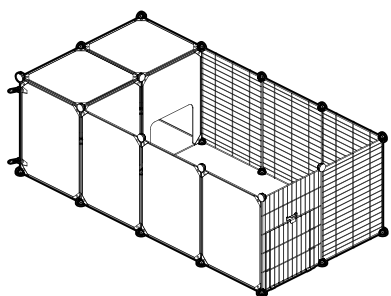
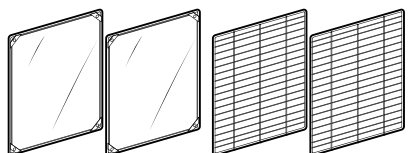

Conseils d'usage pour simplifier l'entretien

Consejos para simplificar el mantenimiento

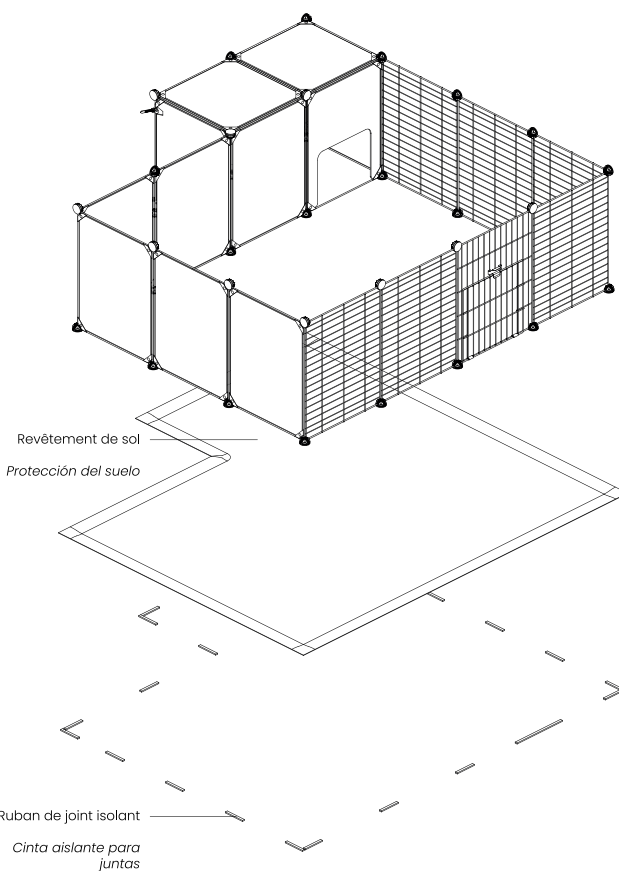

Modularité

Vous pouvez moduler la forme et la taille de votre parc grâce au kit d'extension à votre convenance.

Ici

Achat d'un parc modulaire et d'un kit d'extension pour maximiser l'espace de vie de son compagnon.

Attention : Si vous agrandissez votre parc dans le but de le surélever, il sera alors important de générer des cloisons pour soutenir un plancher.

Modularidad

Puede ajustar la forma y el tamaño de su parque utilizando el kit de extensión para adaptarlo a sus necesidades.

Aquí

Compre un parque modular y un kit de ampliación para maximizar el espacio habitable de tu compañero.

Tenga en cuenta: si está ampliando su parque con el objetivo de elevarlo, entonces será importante crear particiones para sostener un piso.

① Pour un revêtement facile à entretenir :

Choisissez un revêtement de sol PVC ou Vinyl de votre choix (Type : Linoléum). Découpez-le aux dimensions de votre parc en ajoutant 5cm minimum de chaque côté.

Para un revestimiento de fácil mantenimiento:

Elija el revestimiento de suelo de PVC o vinilo de su elección (Tipo: Linóleo). Córtele según las dimensiones de tu parque, añadiendo al menos 5cm a cada lado.

② Pour mieux contenir la litière et les urines :

Utilisez un ruban de joint isolant en mousse PVC pour fenêtres et portes (1-4mmx9mm).

Découpez-le en tronçons d'environ 8 cm. Collez-les sur le contour du revêtement de sol espacés de 20cm maximum afin de relever les côtés pour en faire une cuvette.

Para contener mejor el lecho y la orina:

Utilice cinta selladora aislante de espuma de PVC para ventanas y puertas (1-4 mm x 9 mm).

Córtele en trozos de unos 8 cm. Péguelos al borde del revestimiento del piso, separados no más de 20 cm entre sí, para levantar los lados y crear un cuenco.

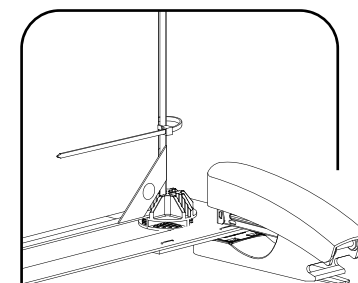

③ Pour fixer fermement le joint isolant :

Vous pouvez utiliser une agrafeuse de bureau si votre revêtement de sol est fin et souple (entre 1,5 & 2 mm d'épaisseur).

Para fijar firmemente la junta aislante:

Puede utilizar una grapadora de oficina si su protector es fino y flexible (entre 1,5 y 2 mm de espesor).